

URAL-TEAM

Tel+Fax:02.97.93.80.91.

Catalogue

de

pieces de rechanges

et accessoires.

Conditions de vente

Les prix des pièces de rechange sont T T C. Au cours d'éventuelles modifications techniques, certaines pièces peuvent être remplacées ou supprimées. Les commandes se font par téléphone, ou fax, ou courrier.

Le transport s'effectue par la poste jusqu'à 30 Kg ou Sernam au dessus. Les tarifs de port sont ceux en vigueur pratiqués par la poste et Sernam.

Pour le règlement : 2 possibilités

1-Chèque a la commande

2-Envoi contre remboursement

(Pour les règlements ,par chèque,a la commande,rajouter le montant du port.)

Toute commande et tout courrier doivent etre adressés:

URAL-TEAM

le bignon

56460 Saint Guyomard

Ouverture du lundi au samedi de 8H00 a 22H00 .

URAL
TEAM
OBERHAUSEN
Folckstr. 4 - 48117 Oberhausen
Tel. 02 08 / 66 25 22
Fax. 02 08 / 66 37 55

Pneus

Accessoires

Moteur

Carter Inferieur grande contenance. 4 litres	630.00 Fr.
Temperature d'huile	350.00 Fr.
Carburateurs IKOV (la paire)	1250.00 Fr.

Boite de vitesse

Kit pignons de 4 ^e permettant d'augmenter de 10% la demultiplication.	560.00 Fr.
--	------------

Guidon

Guidon style R12 - M72	420.00 Fr.
------------------------	------------

Amortisseurs

Koni (la paire)	1540.00 Fr.
-----------------	-------------

Phare

Phare MZ sans instrument (compteur oural ,dniepr adaptable)	420.00 Fr.
Phare complet avec instrument type BMW R12 (chine)	875.00 Fr.

Pneus

Tout terrain	4.20X19		420.00 Fr.
Route	4.00X19	Russe	350.00 Fr.
Route	4.00X19	Barum	315.00 Fr.
Route	4.00X19	(HWA-Fong)	385.00 Fr.
Route	4.00X18	Barum	315.00 Fr.
Route	4.00X18	Russac	280.00 Fr.
Chambre a air en 18 ou 19			88.00 Fr.

Chrome

Reservoir complet chromé	1370.00 Fr.
Aile de side car chromé	840.00 Fr.
Garde boue arriere chromé	560.00 Fr.
Garde boue avant chromé	420.00 Fr.

Jerrican

Jerrican aluminium 10 litres avec support	350.00 Fr.
---	------------

Les prix indiqués sur le catalogue sont valables jusqu'au 31-12-99
Le port des pieces est a la charge du client.

table des matieres

Figure 1	Moteur
Figure 2	Carter de distribution - Filtre
Figure 3	Vilbrequin + Pistons
Figure 4	Cylindres et Culasses
Figure 5	Arbre a cames et Soupapes
Figure 6	Pompe a huile
Figure 7	Embrayage
Figure 8	Commande embrayage
Figure 9	Boite de vitesse
Figure 10	Pignonnerie boite de vitesse
Figure 11	Mecanisme de selection
Figure 12	Pont / Arbre de transmission
Figure 13	Couple conique
Figure 14	Carburateur
Figure 15	Filtre a air
Figure 16	Echappement
Figure 17	Roues
Figure 18	Frein avant
Figure 19	Fourche a balancier
Figure 20	Fourche telescopique
Figure 21	Frein de direction
Figure 22	Guidon
Figure 23/1	Cadre
Figure 23/2	Cadre
Figure 24	Garde boue arriere
Figure 25	Reservoir
Figure 26	Selle + Tan-sad
Figure 27	Faisceau electrique
Figure 28	Allumage
Figure 29	Equipement electrique
Figure 30	Pare - jambes
Figure 31	Carenage
Figure 32	Equipements side car
Figure 33	Side car
Figure 34	Side car
Figure 35	Frein side car

Pour la France

URAL

TEAM
OBERHAUSEN

Tel +Fax :02.97.93.80.91

Fig1.Moteur

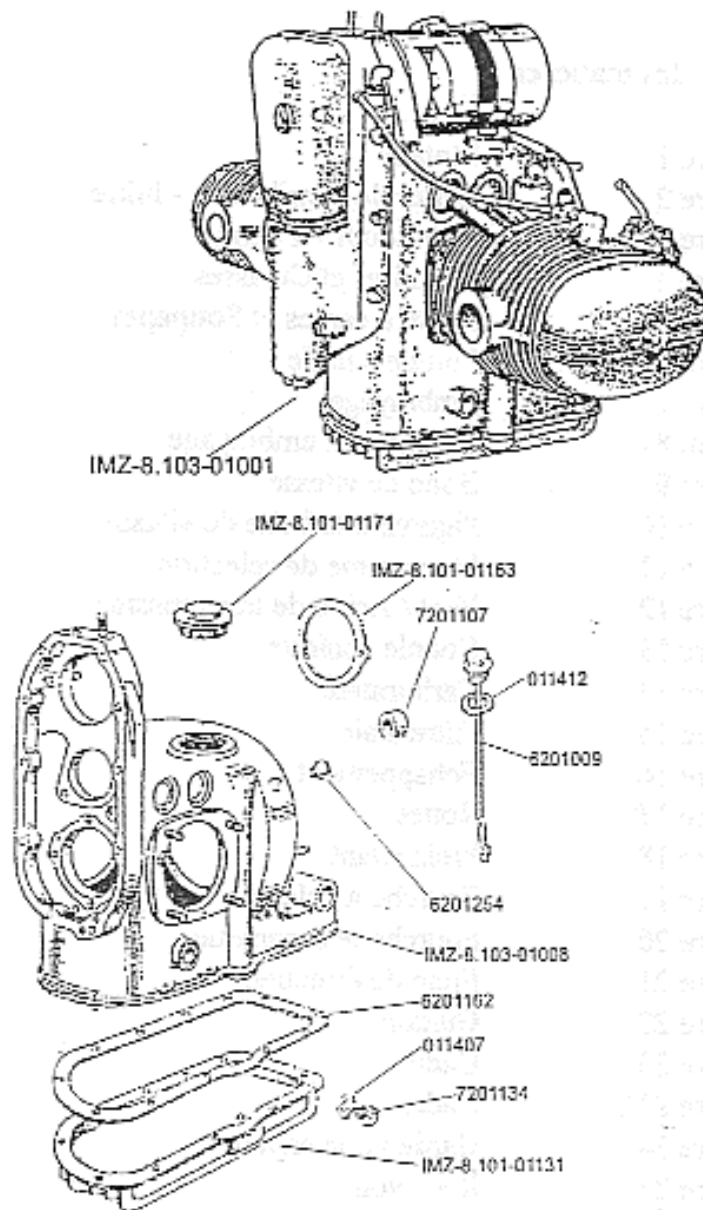

IMZ-8.101-01163	joint papier alternateur	17.50 Fr
IMZ-8.101-01171	bouchon de visite de pompe a huile	70.00 Fr
IMZ-8.103-01001	moteur complet	nous consulter
IMZ-8.103-01008	carter moteur	2520.00 Fr
IMZ-8.101-01131	carter inferieur	280.00 Fr
011407	joint de bouchon de vidange	3.50 Fr
011412	joint de bouchon de remplissage	17.50 Fr
6201009	bouchon/jauge	52.50 Fr
6201162	joint de carter inferieur	35.00 Fr
6201254	c/c trappe volant moteur	10.50 Fr
7201107	bague bronze d'arbre a cames	70.00 Fr
7201134	bouchon de vidange	17.50 Fr

Pour la France

URAL
TEAM
 OBERHAUSEN

Tel +Fax :02.97.93.80.91

Fig2.Carter de distribution-Filtre

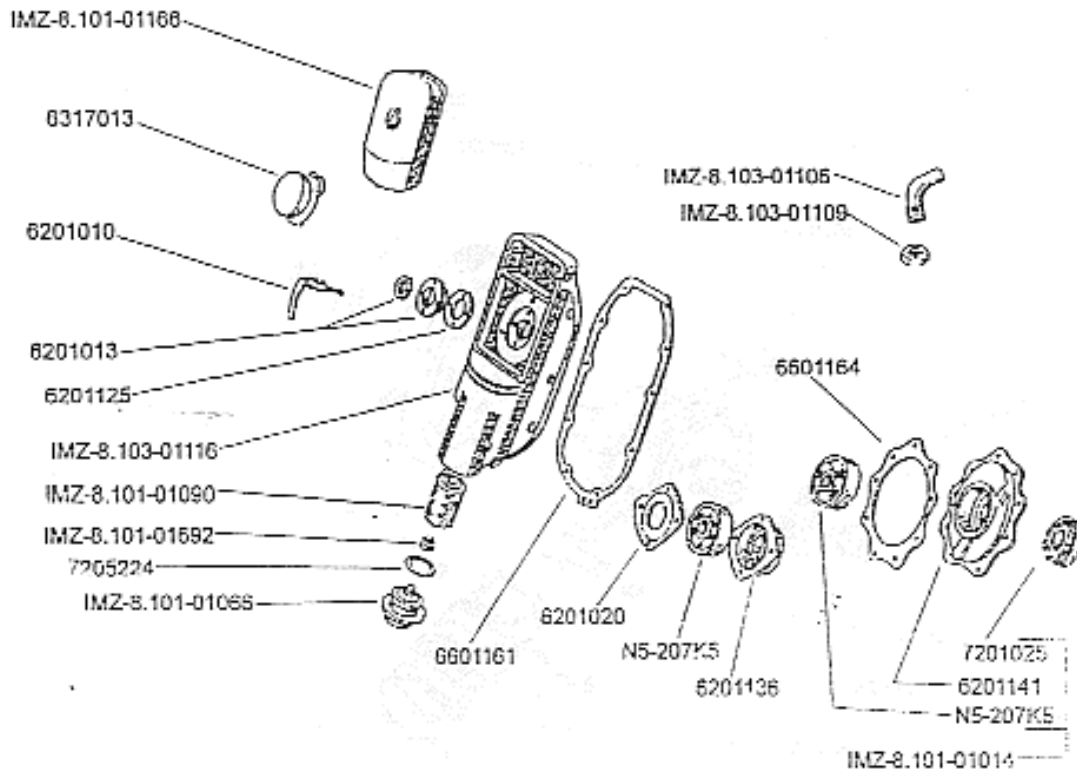

IMZ-8.101-01014	palier AR complet avec joints/roulement	352.50 Fr
IMZ-8.101-01066	bouchon de filtre a huile	87.50 Fr
IMZ-8.101-01090	filtre a huile	35.00 Fr
IMZ-8.101-01166	carter d'allumage	140.00 Fr
IMZ-8.101-01692	c/c de positionnement filtre a huile	10.50 Fr
IMZ-8.103-01106	coude plastique de reniflard	35.00 Fr
IMZ-8.103-01109	ecrou coude plastique	17.50 Fr
IMZ-8.103-01116	carter de distribution	420.00 Fr
6201010	dispositif de maintien du cache rupteurs	35.00 Fr
6201013	plaque+joint spy arbre a cames	70.00 Fr
6201020	plaque de fermeture palier AV vilbrequin	52.50 Fr
6201125	joint papier palier AV arbre a cames	10.50 Fr
6201136	palier AV vilbrequin	105.00 Fr
6201141	palier AR d'arbre a cames	175.00 Fr
6317013	allumeur complet (voir fig 28)	
6601161	joint papier carter de distribution	35.00 Fr
6601164	joint papier de palier AR	17.50 Fr
7201025	joint spy de palier AR	70.00 Fr
7205224	joint torique de filtre a huile	17.50 Fr
N5-207K5	roulement de vilbrequin (AV ou AR)	145.00 Fr

Pour la France

URAL

TEAM
 OBERHAUSEN

Tel +Fax :02.97.93.80.91

Fig3.Vilbrequin + Pistons

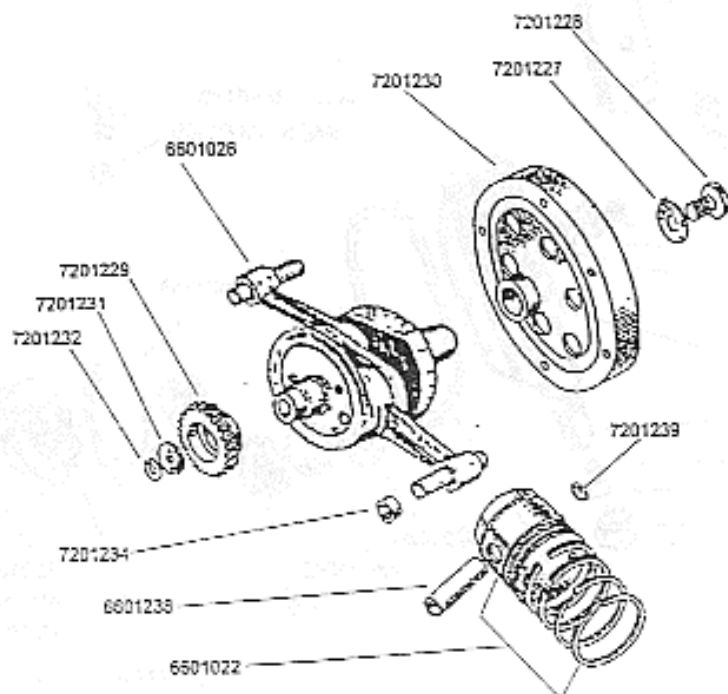

6601022*	piston complet ancien modele (4 segments)	315.00 Fr
6601022*	segment allemand x4 pour 1 piston	350.00 Fr
6601022*	piston complet nouveau modele (3segments allemand)	595.00 Fr
6601022*	segment "Goetze" x3 pour 1 piston	
6601026	vilbrequin complet (bielles + bagues + axes)	1545.00 Fr
6601238	axe de piston	70.00 Fr
7201227	arretoir vis du volant moteur	17.50 Fr
7201228	vis de fixation du volant moteur	36.50 Fr
7201229	pignon d'entrainement distribution	195.00 Fr
7201230	volant moteur	410.00 Fr
7201231	rondelles pignon de distribution	21.00 Fr
7201232		
7201234	bague de pied de bielle	52.50 Fr
7201239	clips d'axe de piston	7.00 Fr

Pour la France

URAL
TEAM
OBERHAUSEN

Tel +Fax :02.97.93.80.91

Fig4.Cylindres et Culasses

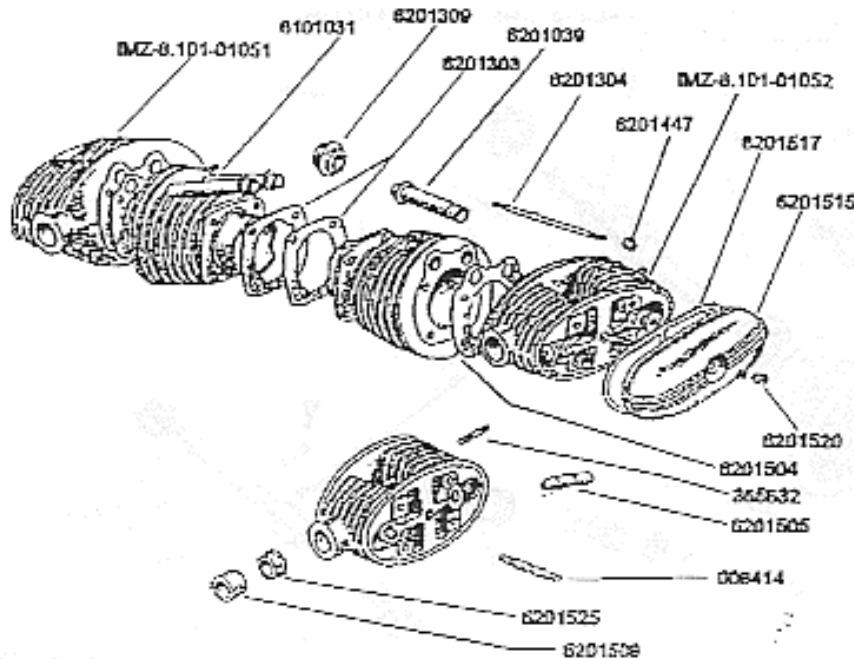

IMZ-8.-101-01052	culasse gauche SP98 complete	980.00 Fr
IMZ-8.101-01051	culasse droite SP98 complete	980.00 Fr
009414	goujon fixation cache culbuteurs	18.00 Fr
365632	goujon fixation carburateurs	11.00 Fr
6101031	cylindre	630.00 Fr
6201303	joint d'embase de cylindre	17.50 Fr
6201304	goujon fixation culasse/cylindre	17.50 Fr
6201309	c/c de puits de tiges de culbuteurs	17.50 Fr
6201447	ecrou de fixation de culasse	11.00 Fr
6201504	joint de culasse	35.00 Fr
6201505	guide de soupape	53.00 Fr
6201509	bague exterieure de coude d'echappement	35.00 Fr
6201515	cache culbuteurs	53.00 Fr
6201517	joint de cache culbuteurs	35.00 Fr
6201520	ecrou de fixation du cache culbuteurs	11.00 Fr
6201525	bague interieure de coude d'echappement	35.00 Fr

Pour la France

URAL
TEAM
OBERHAUSEN

Tel +Fax :02.97.93.80.91

Fig5.Arbre a cames et Soupapes

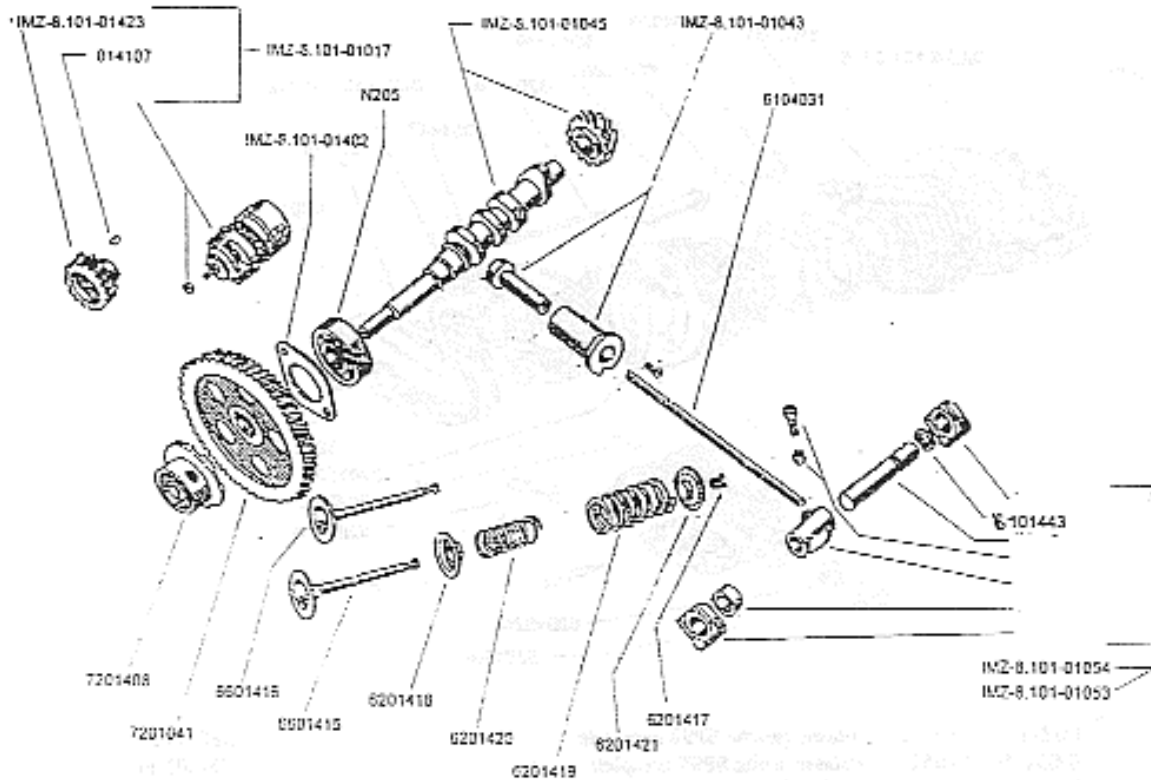

IMZ-8.101-01017	alternateur 300W avec regulateur integre	1250.00 Fr
IMZ-8.101-01043	poussoir d'arbre a cames complet	53.00 Fr
IMZ-8.123-01045	arbre a cames avec pignon pompe a huile	350.00 Fr
IMZ-8.101-01053	culbuteur complet admission	210.00 Fr
IMZ-8.101-01054	culbuteur complet echappement	210.00 Fr
IMZ-8.101-01402	plaque de retenue du roulement d'arbre a cames	35.00 Fr
IMZ-8.101-01423	pignon d'entrainement d'alternateur	88.00 Fr
014107	clavette de pignon d'alternateur	10.50 Fr
6101431	tige de culbuteur	35.00 Fr
6101443	rondelle elastique d'axe de culbuteur	10.50 Fr
6201417	coupelle 1/2 lune de queue de soupape	10.50 Fr
6201418	siège de ressort interieur de soupape	18.00 Fr
6201419	ressort exterieur de soupape	35.00 Fr
6201420	ressort interieur de soupape	35.00 Fr
6201421	siège de ressort exterieur de soupape	18.00 Fr
6601415	soupape d'echappement	87.50 Fr
6601416	soupape d'admission	87.50 Fr
7201041	pignon d'arbre a cames	210.00 Fr
7201408	reniflard rotatif	88.00 Fr
N205	roulement d'arbre a cames	73.50 Fr

Pour la France

URAL

TEAM
 OBERHAUSEN

Tel +Fax :02.97.93.80.91

Fig6.Pompe a huile

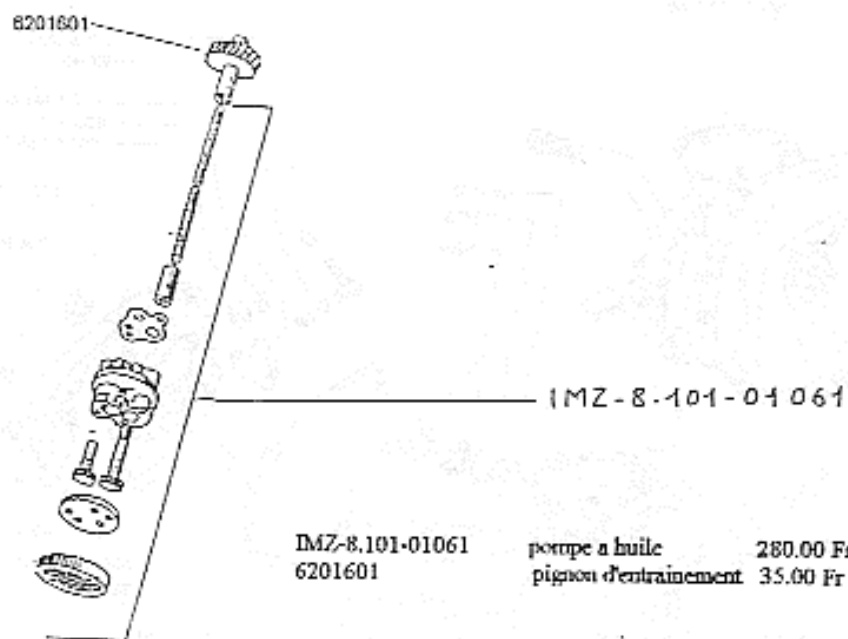

IMZ-8.101-01061	pompe a huile	280.00 Fr
6201601	piignon d'entrainement	35.00 Fr

Fig7.Embrayage

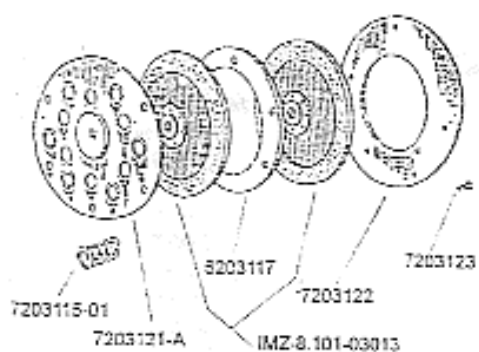

IMZ-8.101-03013	disque d'embrayage(la piece)	105.00 Fr
6203117	disque acier intermediaire	105.00 Fr
7203115-01	ressorts (6pieces)	105.00 Fr
7203121-A	plateau de pression	105.00 Fr
7203122	disque acier fermeture	105.00 Fr
7203123	vis (6pieces)	42.00 Fr

Fig8.Commande embrayage

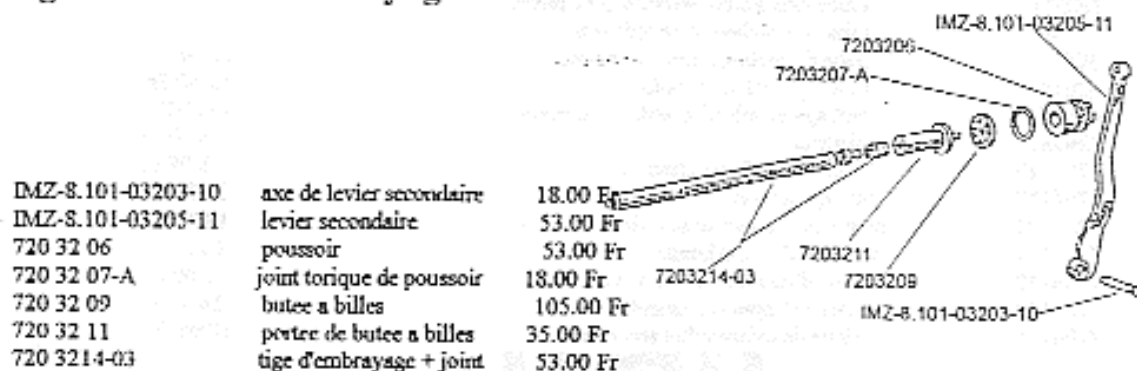

IMZ-8.101-03203-10	axe de levier secondaire	18.00 Fr
IMZ-8.101-03205-11	levier secondaire	53.00 Fr
720 32 06	poussoir	53.00 Fr
720 32 07-A	joint torique de poussoir	18.00 Fr
720 32 09	butee a billes	105.00 Fr
720 32 11	poire de butee a billes	35.00 Fr
720 3214-03	tige d'embrayage + joint	53.00 Fr

Pour la France



Tel +Fax :02.97.93.80.91

Fig9.Boite de vitesse

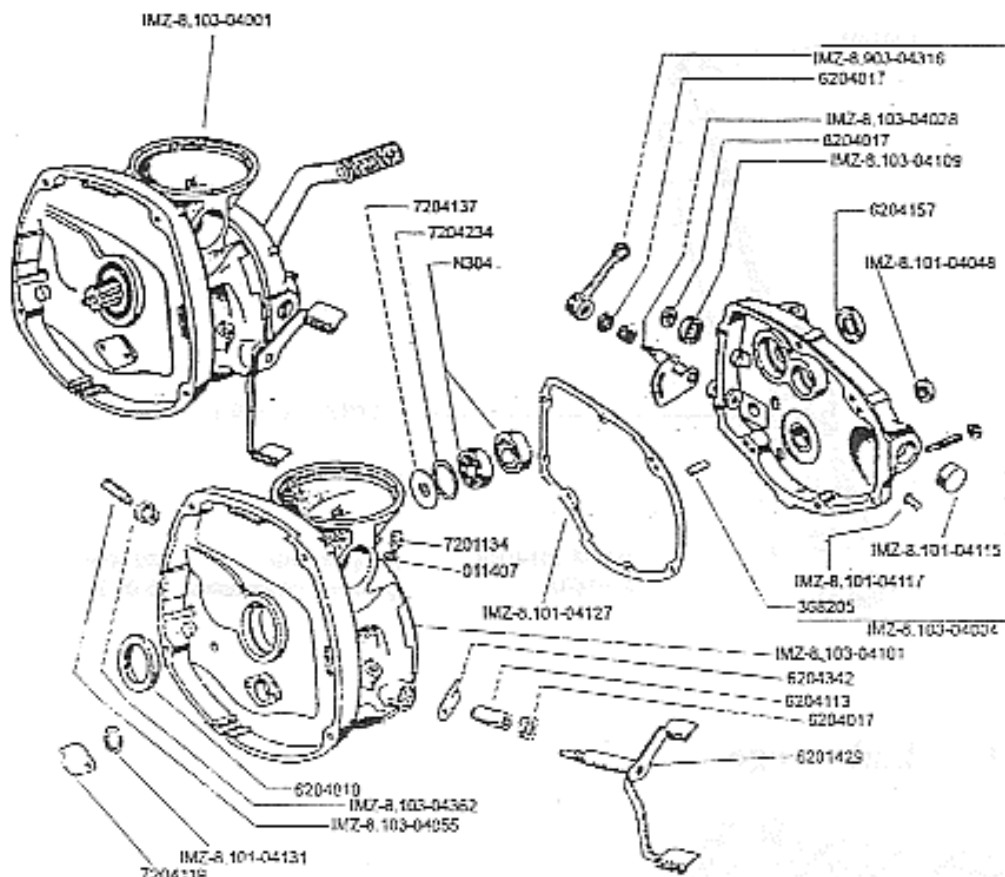

IMZ-8.103-04001	boite de vitesse complete	2625.00 Fr
IMZ-8.103-04004	carter de fermeture BV complet	630.00 Fr
IMZ-8.103-04028	platine de selection M/AR	87.50 Fr
IMZ-8.103-04055	contacteur de point mort	35.00 Fr
IMZ-8.103-04101	carter de boite de vitesse	750.00 Fr
IMZ-8.103-04109	douille d'axe de selecteur M/AR	32.00 Fr
IMZ-8.103-04131	joint torique de plaque de ressort de kick	18.00 Fr
IMZ-8.103-04362	ecrou dentille de contacteur de point mort	10.00 Fr
IMZ-8.903-04316	levier de selection M/AR	53.00 Fr
IMZ-8.101-04048	joint spy d'arbre de kick	35.00 Fr
IMZ-8.101-04115	bouchon alu d'axe de renvoi de selection	35.00 Fr
IMZ-8.101-04117	butee de ressort de selection	18.00 Fr
IMZ-8.101-04127	joint papier de carter de boite	17.50 Fr
N6304	roulements d'arbre secondaire (2 pieces)	133.00 Fr
011407	joint de bouchon de remplissage	3.50 Fr
368205	teton de centrage carter de boite	11.00 Fr
6204010	joint spy d'entree de boite	52.50 Fr
6204017	joint spy de selection de M/AR et renvoi	55.60 Fr
6201429	selecteur	88.00 Fr
6204113	douille d'axe de selecteur	18.00 Fr
6204157	joint spy de sortie de boite	52.50 Fr
6204342	renvoi sur cliquet de selection	18.00 Fr
7201134	bouchon de remplissage	18.00 Fr
7204119	plaque d'ancrage ressort de kick	35.00 Fr
7204137	roullette d'appui roulement	18.00 Fr
7204234	roullette de calage arbre secondaire	18.00 Fr

Pour la France

URAL
TEAM
OBERHAUSEN

Tel +Fax :02.97.93.80.91

Fig10.Pignonnerie boite de vitesse

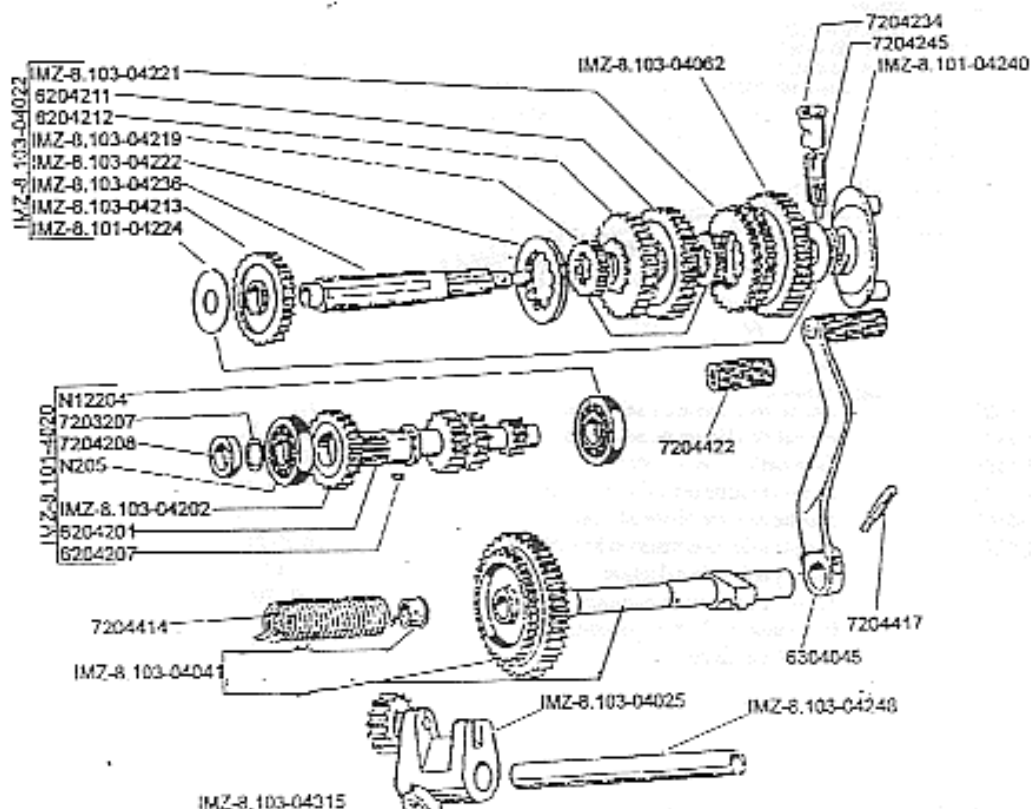

N12204	roulement d'arbre primaire (cote sortie)	126.00 Fr
N6205	roulement d'arbre primaire (cote entrée)	73.50 Fr
IMZ-8.101-04020	arbre primaire complet	490.00 Fr
IMZ-8.103-04022	arbre secondaire complet	560.00 Fr
IMZ-8.103-04025	pignon de M/AR	123.00 Fr
IMZ-8.103-04041	mechanisme d'entrainement de kick	225.00 Fr
IMZ-8.103-04062	pignon de 1 ^o vitesse	140.00 Fr
IMZ-8.103-04202	pignon de 4 ^o (arbre primaire)	140.00 Fr
IMZ-8.103-04213	pignon de 4 ^o (arbre secondaire)	140.00 Fr
IMZ-8.103-04219	pignon de liaison entre 3 ^o et 4 ^o	53.00 Fr
IMZ-8.103-04221	pignon baladeur de 1 ^o et de 2 ^o	88.00 Fr
IMZ-8.103-04222	pignon baladeur de 3 ^o et de 4 ^o	88.00 Fr
IMZ-8.103-04224	roullete entre pignon de 4 ^o et roulement	17.50 Fr
IMZ-8.103-04236	arbre secondaire nu	210.00 Fr
IMZ-8.103-04240	moyen d'accouplement du flector	105.00 Fr
IMZ-8.103-04248	axe de pignon de M/AR	70.00 Fr
IMZ-8.103-04315	axe de liaison entre platine selection et pignon M/AR	18.00 Fr
6204201	arbre primaire nu	315.00 Fr
6204207	clavette d'arbre primaire	10.50 Fr
6204211	pignon de 2 ^o	140.00 Fr
6204212	pignon de 3 ^o	140.00 Fr
6204045	pedale de kick	88.00 Fr
7203207	torique d'arbre primaire	10.50 Fr
7204208	douille de torique d'arbre primaire	35.00 Fr
7204234	douille d'entrainement de compteur	35.00 Fr
7204245	pignon d'entrainement de compteur	35.00 Fr
7204414	ressort de kick	53.00 Fr
7204417	clavette de kick	17.50 Fr
7204422	c/c de kick	35.00 Fr

Pour la France

URAL
TEAM
OBERHAUSEN

Tel +Fax :02.97.93.80.91

Fig11.Mecanisme de selection

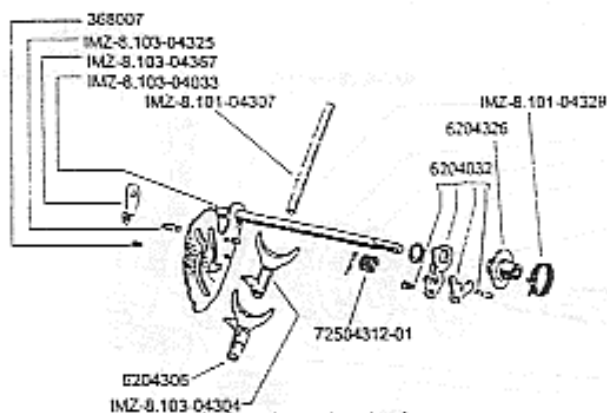

IMZ-8.101-04307	axe de fourchette de selection	35.00 Fr
IMZ-8.101-04329	ressort de cliquet de selection	35.00 Fr
IMZ-8.103-04304	fourchette 1 ^o et 2 ^o vitesse	89.50 Fr
IMZ-8.103-04325	liaison platine selection M / AR	18.00 Fr
IMZ-8.103-04367	platine intermediaire M / AR	35.00 Fr
IMZ-8.103-04033	platine selection vitesses M / Avant	89.50 Fr
368 007	teton platine de selection	18.00 Fr
620 40 32	cliquet de selection complet	89.50 Fr
620 43 06	fourchette de 3 ^o + 4 ^o vitesses	89.50 Fr
620 43 26	pignon du cliquet	52.50 Fr

Fig12.Pont/Arbre de transmission

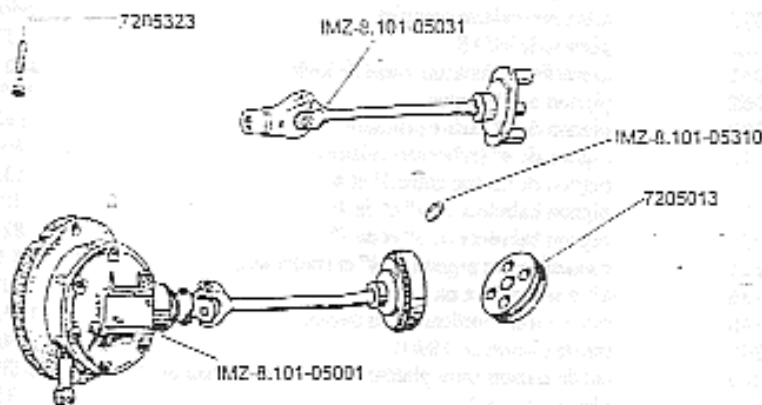

IMZ-8.101-050	pont 8 X 37 complet	1950.00 Fr
IMZ-8.101-05031	arbre de transmission complet (sans flexor)	385.00 Fr
IMZ-8.101-05310	clips de positionnement de l'arbre	10.50 Fr
720 50 13	flexor (renforce)	155.00 Fr
720 53 23	clavette + ecrou	17.50 Fr

Pour la France

URAL

TEAM
 OBERHAUSEN

Tel +Fax :02.97.93.80.91

Fig13. Couple conique

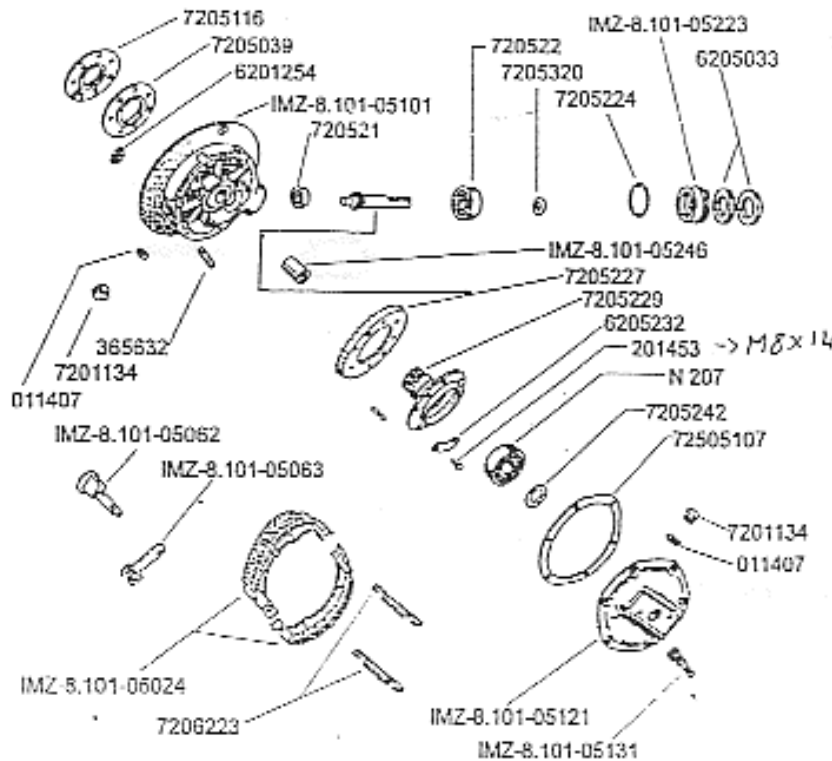

IMZ-8.101-05062	rame de frein	70.00 Fr
IMZ-8.101-05063	levier secondaire de frein AR	53.00 Fr
IMZ-8.101-05101	carter de pont nu	560.00 Fr
IMZ-8.101-05121	carter de fermeture	280.00 Fr
IMZ-8.101-05131	vis speciale de fixation pont-bras (2 pieces)	50.00 Fr
IMZ-8.101-05223	ecrou d'entree de pont	70.00 Fr
IMZ-8.101-05246	douille interieure de pont	35.00 Fr
IMZ-8.101-06024	segments de frein (la paire)	145.00 Fr
011407	joint de bouchon de vidange	3.50 Fr
201453	vis fixation flasque/couronne (x8)	56.00 Fr
365632	goujon de fixation carter de pont (x6)	63.00 Fr
6205033	joint spy d'entree de pont (x2)	105.00 Fr
6205232	arretoirs vis de flasque (x4)	70.00 Fr
7205039	presse etoupe	54.50 Fr
7205107	joint papier de carter	17.50 Fr
7205116	plaque de maintien de presse etoupe	35.00 Fr
720521	cartouche a aiguille de pignon d'attaque	105.00 Fr
720522	roulement d'entree de pont	245.00 Fr
7205224	touique d'entree de pont	18.00 Fr
7205227	couple conique 8x37	425.00 Fr
7205229	flasque entrainement roue	332.50 Fr
7205242	cale d'epaisseur 0,5mm	11.00 Fr
7205320	cale d'epaisseur 0,3mm	11.00 Fr
7206223	ressorts de frein (x2)	35.00 Fr
N6207	roulement de moyeu de pont	115.00 Fr
6201254	c/c de trappe de visite frein	18.00 Fr

Pour la France

URAL
TEAM
OBERHAUSEN

Tel +Fax :02.97.93.80.91

Fig14.Carburateur

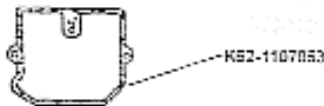
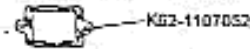
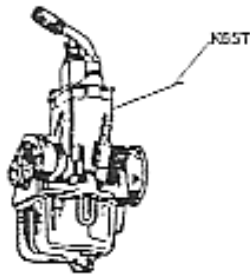

- K65T Carburateur complet
- K62-1107052 joint de couvercle
- K62-1107053 joint de curve

- 350.00 - Fr
- 10.50 - Fr
- 17.50 - Fr

Reportez vous a la page des accessoires nous commercialisons des carburateurs adaptables qui donnent bien meilleure satisfaction Regularite cyclique/conso/rendement.

Pour la France



Tel +Fax :02.97.93.80.91

Fig15.Filtre a air

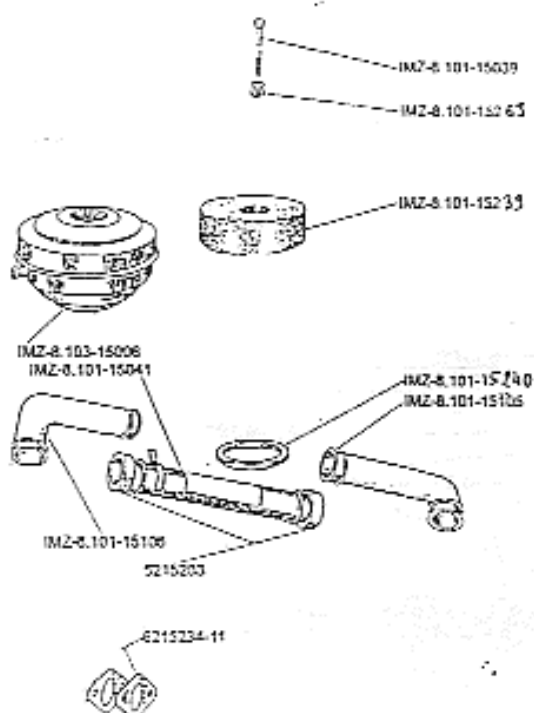

IMZ-8.103-15006	filtre a air complet	280.00 F
IMZ-8.101-15039	vis de fixation du filtre	18.00 F
IMZ-8.101-15041	tubulure avec dispositif demarrage a froid	105.00 F
621 15 203	joints c/c de tubulure (x2)	36.00
IMZ-8.101-15105	c/c admission droit	53.00 F
IMZ-8.101-15106	c/c admission gauche	53.00 F
IMZ-8.101-15239	element filtrant	70.00
IMZ-8.101-15240	joint d'embase du filtre	35.00
IMZ-8.101-15369	c/c de vis de fixation du filtre	18.00
621 15234-11	joint carbu / culasse (x2)	70.00

Fig16.Echappement

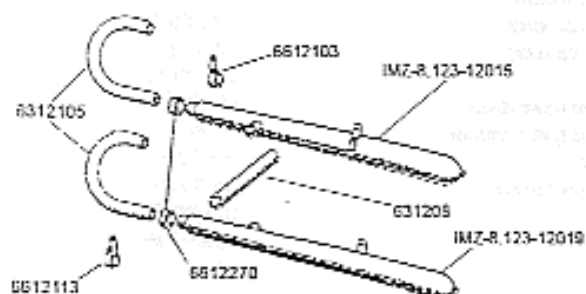

IMZ-8.123-12016	pot cote droit	525.00 Fr
IMZ-8.123-12019	pot cote gauche	525.00 Fr
66 12 103	collier fixation coude /cadre	53.00 Fr
63 12 105	coude d'echappement	210.00 Fr
63 12 08	transfert d'echappement	105.00 Fr
66 122 70	ecrou fixation coude /pot	70.00 Fr
	echappement complet	1575.00 Fr

Pour la France

URAL
TEAM
OBERHAUSEN

Tel +Fax :02.97.93.80.91

Fig17.Roues

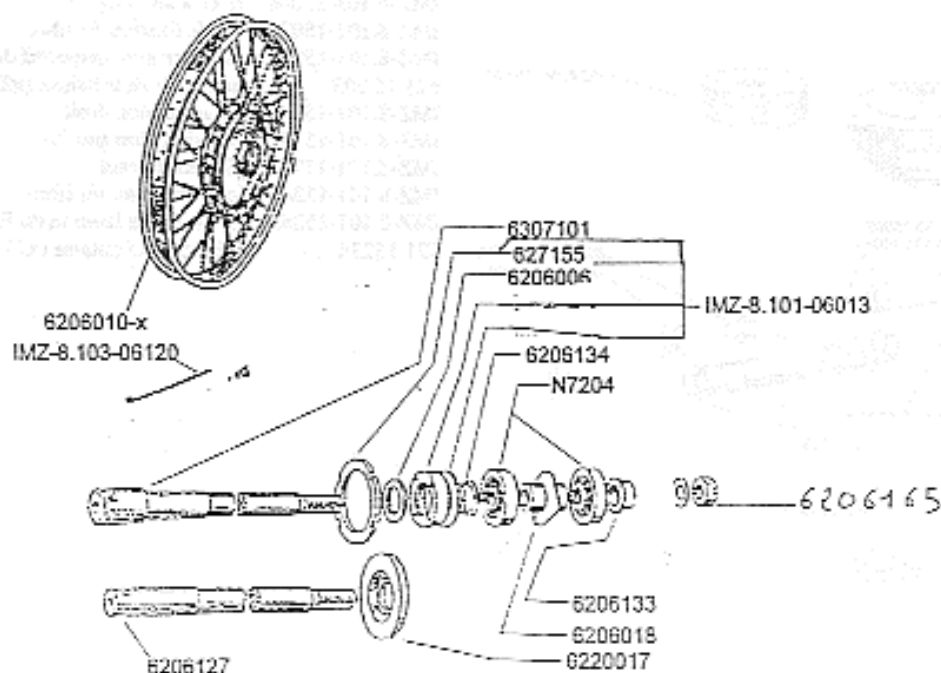

IMZ-8.101-06013	dispositif réglage roulement complet	105.00 Fr.
IMZ-8.101-06120	rayon + écrou	7.00 Fr
6206006	joint spy moyeu de roue	52.50 Fr
6206010-1	roue 3.50 x 18" moyeu plein chromée	1225.00 Fr
6206010-2	roue 19" moyeu plein chromée	980.00 Fr
6206010-3	roue 19" demi-moyeu chromée	980.00 Fr
6206018	entretoise de roulements de roue	18.00 Fr
6206127	broche de roue AV	105.00 Fr
6206133	douille interne de moyeu (cote droit)	35.00 Fr
6206134	douille interne de moyeu (cote gauche)	35.00 Fr
6206165	écrou de broche de roue	35.00 Fr
6220017	cache écrou de réglage roulement	35.00 Fr
6307101	broche de roue AR	105.00 Fr
N7204	roulement de roue (x2)	105.00 Fr

Pour la France

URAL

TEAM
 OBERHAUSEN

Tel +Fax :02.97.93.80.91

Fig18.Frein avant

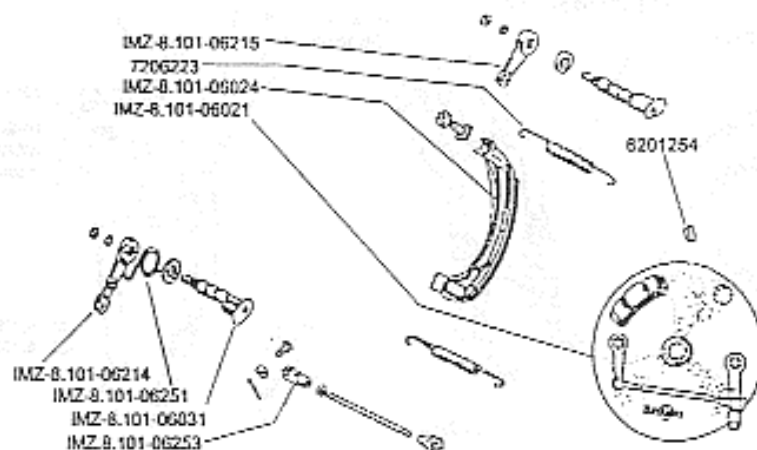

IMZ-8.101-6021	frein AV complet **	490.00 Fr
IMZ-8.101-62024	segments de frein (x2)	145.00 Fr
IMZ-8.101-62031	came de frein	70.00 Fr
IMZ-8.101-6214	levier de came primaire	70.00 Fr
IMZ-8.101-6215	levier de came secondaire	70.00 Fr
IMZ-8.101-6253	ecrou de trianglerie de liaison des leviers (x2) *	70.00 Fr
IMZ-8.101-6251	ressort de rappel de levier de came	18.00 Fr
6201254	c/c de trappe de visite du flasque	11.00 Fr
7206223	ressort de rappel / segment de frein (x2)	18.00 Fr

* la trianglerie de liaison est vendue complete

**pour le flasque de frein complet, precisez:
fourche telescopique ou a balancier

Pour la France

URAL
TEAM
OBERHAUSEN

Tel +Fax :02.97.93.80.91

Fig19.Fourche a balancier

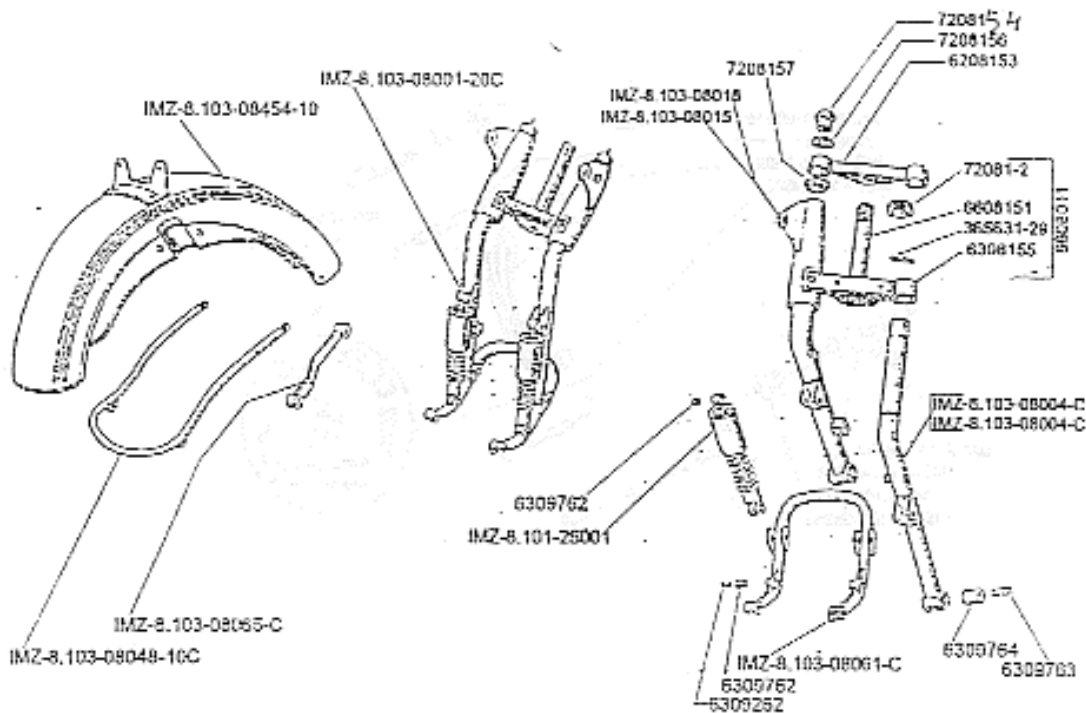

IMZ-8.101-26001	amortisseur	385.00 Fr
IMZ-8.103-08001-20C	fourche complete avec amortisseurs	2625.00 Fr
IMZ-8.103-08004 -C	tube de fourche gauche	420.00 Fr
IMZ-8.103-08005-C	tube de fourche droit	420.00 Fr
IMZ-8.103-08015	support de phare gauche	105.00 Fr
IMZ-8.103-08016	support de phare droit	105.00 Fr
IMZ-8.103-08048-10C	tringle chromee de garde boue AV	105.00 Fr
IMZ-8.103-08061-C	bras oscillant	490.00 Fr
IMZ-8.103-08454-10	garde boue avant	245.00 Fr
IMZ-8.103-08065-c	patte d'ancrage du flasque de frein	140.00 Fr
365631-29	c/c de patte de fixation de phare (x2)	36.00 Fr
6208155	te superieur	140.00 Fr
6208155	te inferieur	175.00 Fr
6309262	douille fixation amortisseur	11.00 Fr
6309762	c/c de douille fixation amortisseur	18.00 Fr
6309763	douille fixation tube/bras oscillant	18.00 Fr
6309764	c/c de douille fixation tube/bras oscillant	18.00 Fr
6608011	te inferieur complet avec potence	210.00 Fr
72081-2	roulement de direction (x2)	325.00 Fr
7208154	bouchon de tube de fourche	53.00 Fr
7208156	rondelle joint de bouchon de tube	11.00 Fr
7208157	c/c antivibratoire de support de phare	18.00 Fr

Pour la France

URAL
TEAM
OBERHAUSEN

Tel +Fax :02.97.93.80.91

Fig20.Fourche telescopique

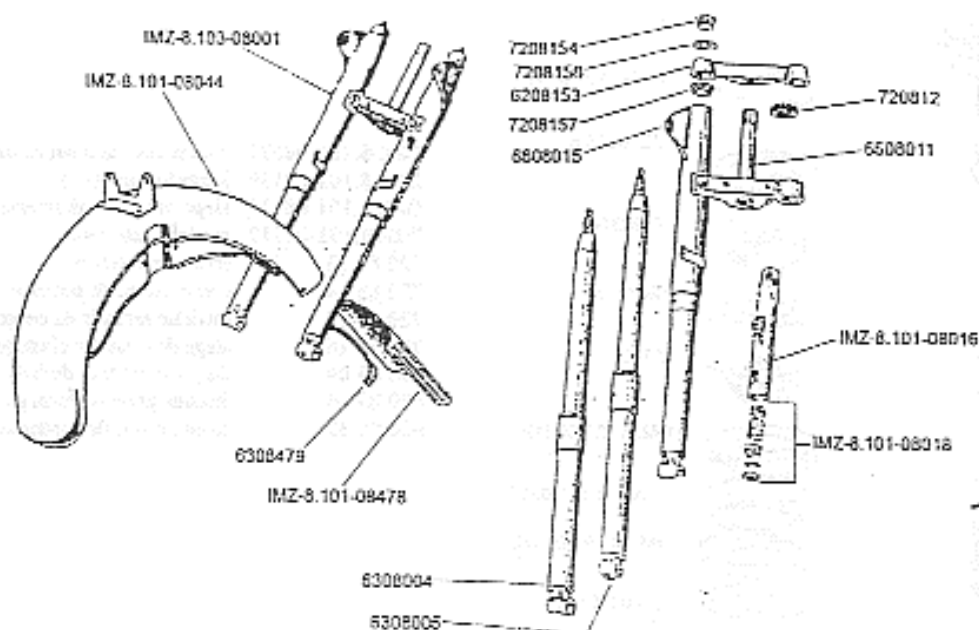

IMZ-8.103-08001	fourche complete	1750.00 Fr
IMZ-8.101-08016	support de phare gauche	105.00 Fr
IMZ-8.101-08018	support de phare droit	105.00 Fr
IMZ-8.101-08044	kit presse etoupe	123.00 Fr
IMZ-8.101-08478	garde boue	420.00 Fr
6208153	bavette garde boue avant	70.00 Fr
6308004	te superieur	140.00 Fr
6308005	te inferieur	210.00 Fr
6308479	fixation bavette	35.00 Fr
6608011	support de phare droit	105.00 Fr
6608015	support de phare gauche	105.00 Fr
720812	kit roulement de direction	325.00 Fr
7208154	bouchon tube de fourche	53.00 Fr
7208156	joint bouchon de fourche	11.00 Fr
7208157	c/c antivibratoire de support de phare	18.00 Fr

Pour la France

URAL

TEAM
 OBERHAUSEN

Tel +Fax :02.97.93.80.91

Fig21.Frein de direction

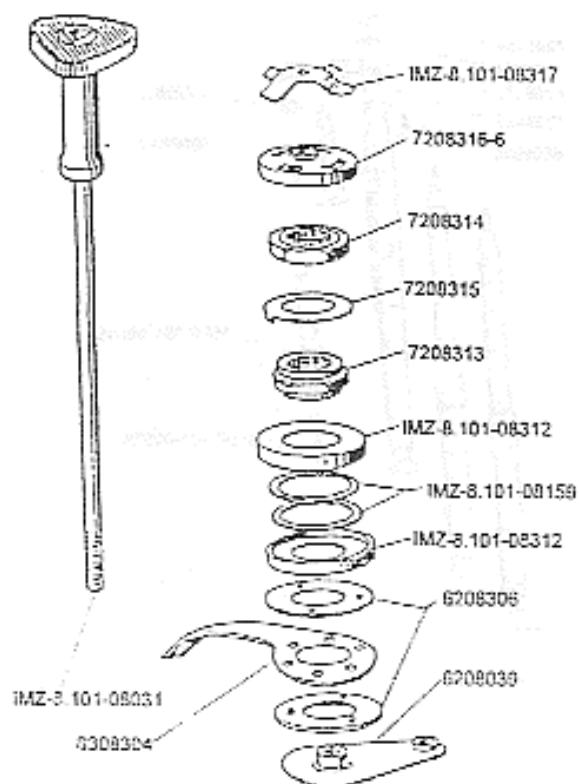

IMZ-8.101-08031	commande de frein de direction	88.00 Fr
IMZ-8.101-08159	joints torique (x2)	22.00 Fr
IMZ-8.101-08312	siège supérieur et inférieur	35.00 Fr
IMZ-8.101-08317	rondele elastique	35.00 Fr
720 83 13	ecrou de potence	35.00 Fr
720 83 14	contre ecrou de potence	35.00 Fr
720 83 15	rondele arretoir de contre ecrou	18.00 Fr
720 83 16-6	siège de rondelle elastique	18.00 Fr
630 83 04	disque acier fixe de frein	88.00 Fr
620 83 06	disques garni de frein (x2)	35.00 Fr
620 80 39	disque ecrou de commande frein	53.00 Fr

Fig22.Guidon

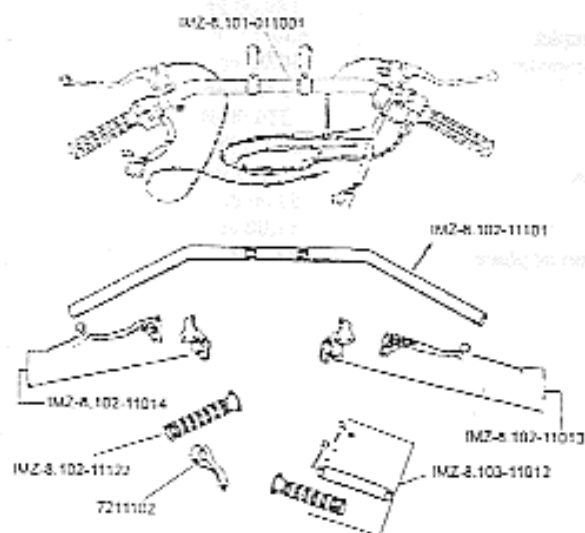

IMZ-8.102-11013	levier de frein avant complet	88.00 Fr
IMZ-8.102-11014	levier d'embrayage complet	88.00 Fr
IMZ-8.102-11101	guidon nu	175.00 Fr
IMZ-8.102-11122	poignée c/c gauche	38.00 Fr
IMZ-8.103-11012	poignée de gaz complete	105.00 Fr
IMZ-8.103-011001	guidon complet (leviers, commandes, etc...)	700.00 Fr

Pieces ne figurant pas sur le dessin:

IMZ-8.103-11030	cable de frein avant	70.00 Fr
IMZ-8.103-11032	cable d'embrayage	70.00 Fr
IMZ-8.103-11035	cable de gaz	36.50 Fr
721 11 02	fixation guidon te supérieur	88.00 Fr

Pour la France

URAL
TEAM
OBERHAUSEN

Tel +Fax :02.97.93.80.91

Fig23/1.Cadre

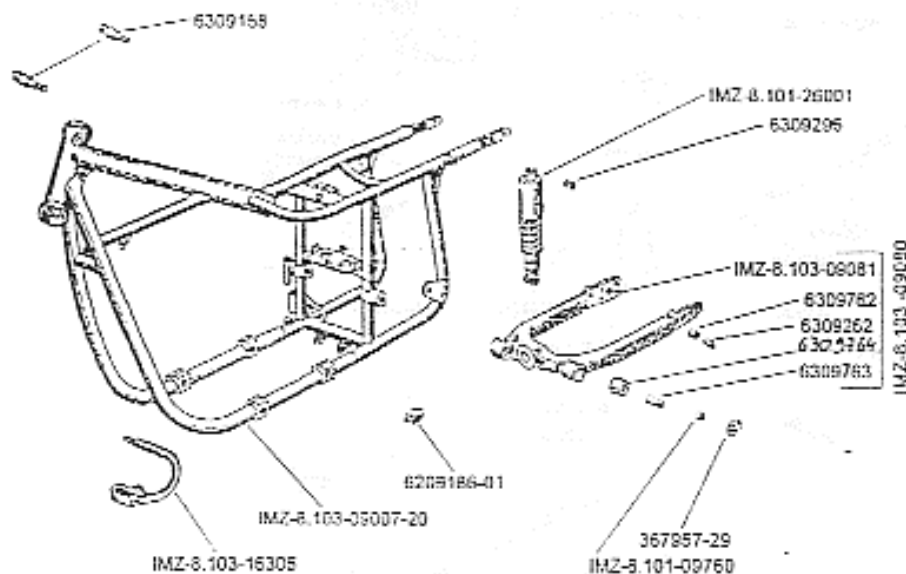

IMZ-8.103-26001	amortisseur	385.00 Fr
IMZ-8.103-09007-20	cadre nu (sans numero)	2800.00 Fr
IMZ-8.103-09080	bras oscillant complet	630.00 Fr
IMZ-8.103-09081	bras oscillant nu	525.00 Fr
IMZ-8.103-09760	douille pour vis fixation bras oscillant	18.00 Fr
IMZ-8.103-16305	pare cylindre	210.00 Fr
367957-29	rondelle speciale vis fixation bras oscillant	11.00 Fr
6209186-01	butee de pedale de kick	18.00 Fr
6309158	chape fixation tirants de side car	53.00 Fr
6309262	douille fixation amortisseur	18.00 Fr
6309296	douille fixation amortisseur	18.00 Fr
6309763	douille fixation bras oscillant	11.00 Fr
6309764	c/c de douille	11.00 Fr

Pour la France

URAL

TEAM
 OBERHAUSEN

Tel +Fax :02.97.93.80.91

Fig23/2.Cadre

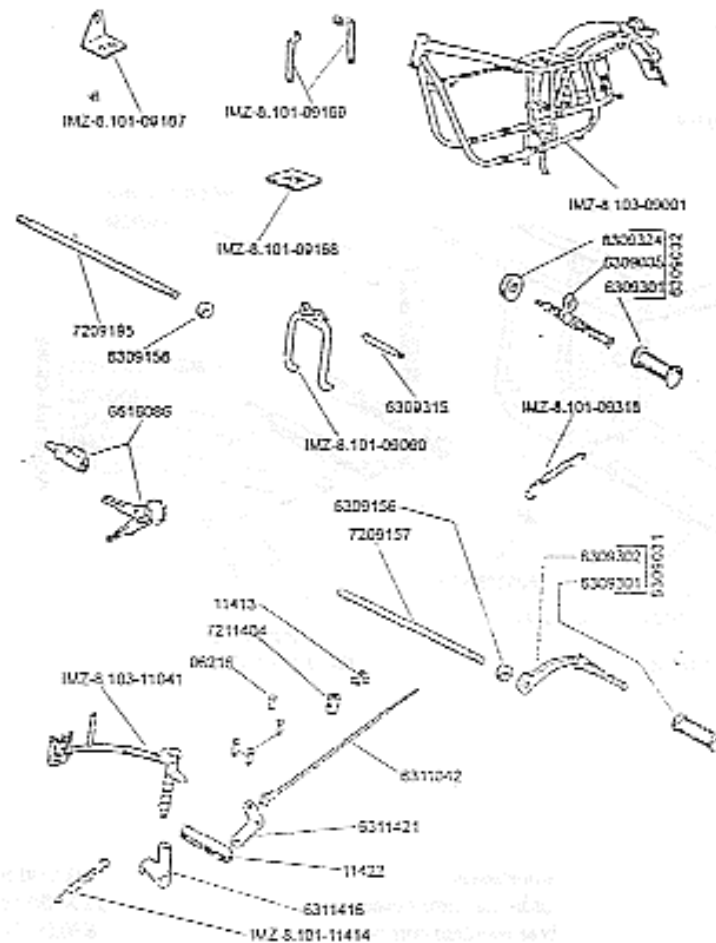

IMZ-8.101-09060	bequille	105.00 Fr
IMZ-8.101-09117	support moteur superieur	53.00 Fr
IMZ-8.101-09168	c/c support batterie	53.00 Fr
IMZ-8.101-09169	fixation batterie	70.00 Fr
IMZ-8.101-09318	ressort de bequille	53.00 Fr
IMZ-8.101-11414	ressort de rappel pedale de frein	53.00 Fr
IMZ-8.103-09001	cadre complet	4200.00 Fr
IMZ-8.103-11041	pedale de frein	140.00 Fr
06216	axes de renvoi de tringlerie frein arriere	18.00 Fr
11413	ecrou de reglage frein arriere	18.00 Fr
11422	1° renvoi pedale de frein	35.00 Fr
6309031	repose pied conducteur (D/G) complet	105.00 Fr
6309032	repose pied passager (D/G) complet	123.00 Fr
6309035	repose pied passager (D/G) nu	53.00 Fr
6309156	entretoise de broche moteur	18.00 Fr
6309301	c/c de repose pied	53.00 Fr
6309302	repose pied conducteur (D/G) nu	53.00 Fr
6309315	axe de bequille	35.00 Fr
6309324	c/c antivibratoire repose pied passager	35.00 Fr
6311042	tringle de frein arriere	70.00 Fr
6311416	ancrage pedale de frein ressort	35.00 Fr
6311421	2° renvoi pedale de frein	35.00 Fr
6616086	antivol de direction	105.00 Fr
7209157	broche moteur avant	70.00 Fr
7209195	broche moteur arriere	70.00 Fr
7211404	douille de levier secondaire de frein AR	18.00 Fr

Fig24. Garde boue arriere

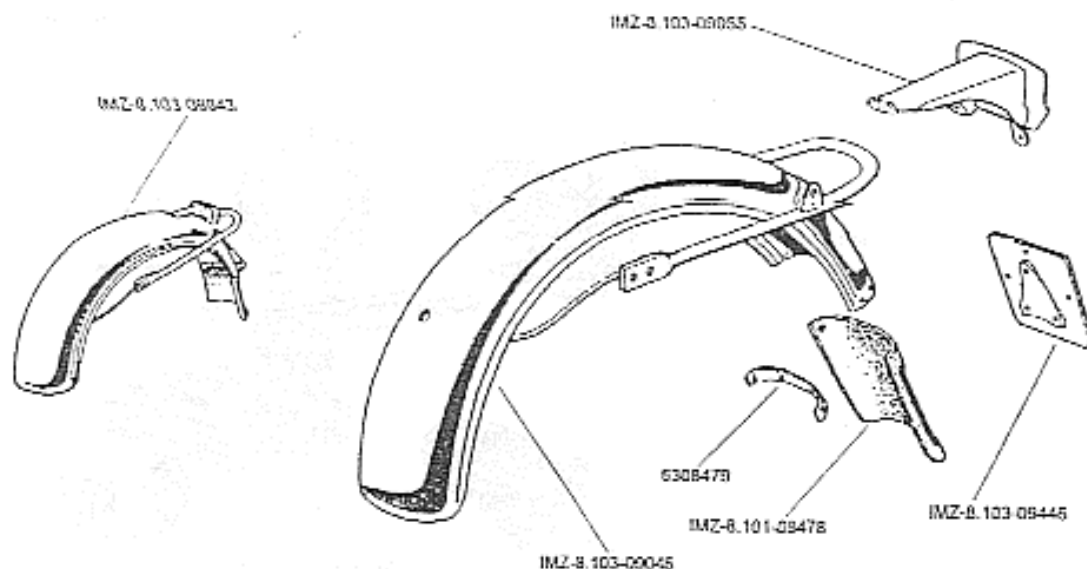

IMZ-8.101-08478	bavette	70.00 Fr
IMZ-8.103-09043	garde boue arriere complet	630.00 Fr
IMZ-8.103-09046	garde boue	420.00 Fr
IMZ-8.103-09055	support de feu arriere chrome	123.00 Fr
IMZ-8.103-09446	support plaque d'immatriculation	35.00 Fr
6308479	fixation bavette	18.00 Fr

Fig25. Reservoir

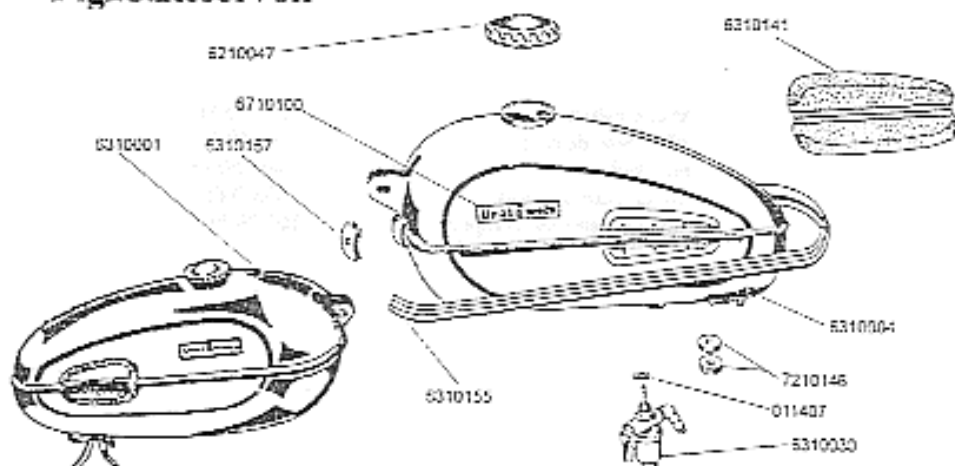

011407	joint de robinet d'essence	3.50 Fr
6210047	bouchon reservoir + joint c/c	52.50 Fr
6310001	reservoir complet	840.00 Fr
6310030	robinet d'essence (allemand)	227.50 Fr
631004	reservoir nu	630.00 Fr
6310141	grippe genoux	53.00 Fr
6310155	jonc c/c de reservoir	105.00 Fr
6310157	piece de maintien du jonc de reservoir	3.50 Fr
6310100	sigle autocollant	
7210146	silent blox de reservoir (x2)	7.00 Fr

Pour la France

URAL
TEAM
OBERHAUSEN

Tel +Fax :02.97.93.80.91

Fig26.Selle + Tan-sad

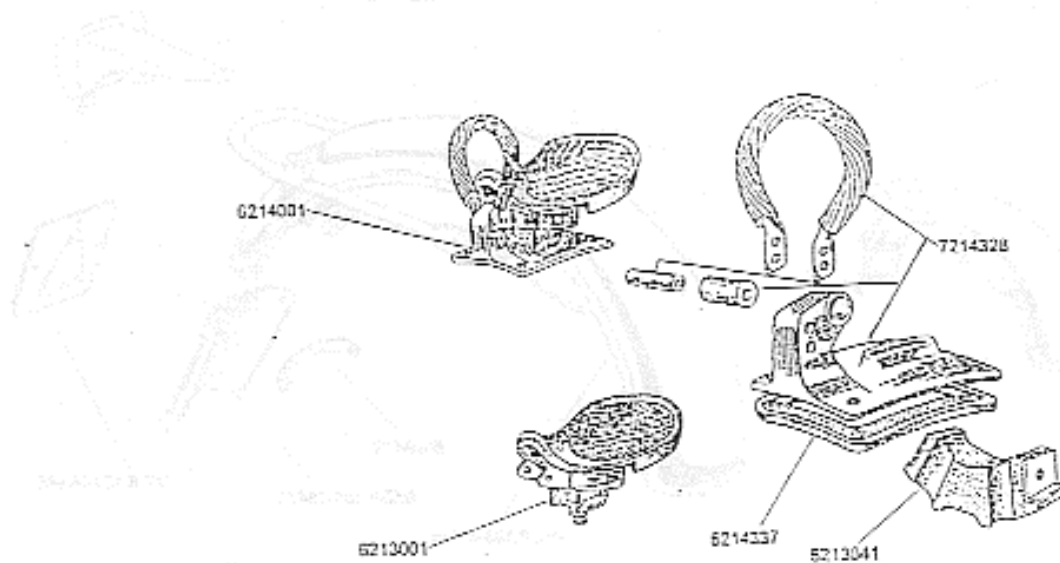

- 62113001
- 62113041
- 62114001
- 62114337
- 72114328

selle conducteur
 silent bloc de selle
 tan - sad
 c/c embase tan - sad
 poignée tan - sad complete

332.50 Fr
 87.50 Fr
 402.50 Fr
 53.00 Fr
 105.00 Fr

Pour la France

URAL
 TEAM
 OBERHAUSEN

Tel +Fax :02.97.93.80.91

Fig27.Faisceau electrique

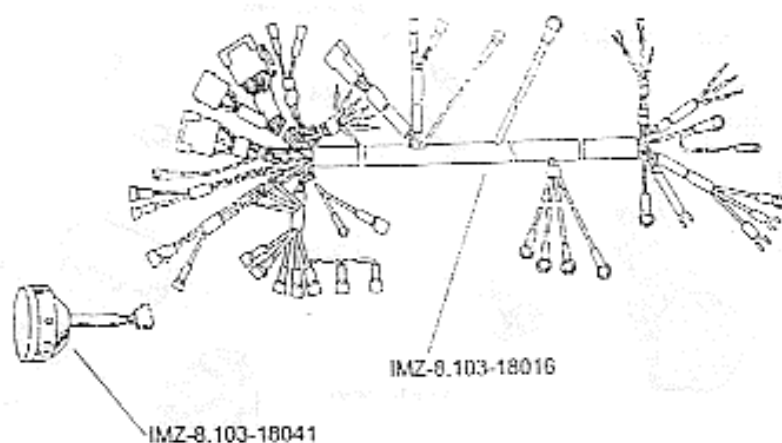

IMZ-8.103-18016
IMZ-8.103-18041

faisceau complet
phare complet

460.00 Fr
:250.00 Fr

Fig28.Allumage

Il n'existe plus qu'un seul systeme d'allumage entierement electronique se composant :
d'un rotor , d'un stator integrant le CDI et d'une bobine ;
le tout , prenant place dans le carter d'allumage ;

BO MT 142523

kit complet allumage

1200.00 Fr

Pour la France

URAL
OBERHAUSEN

Tel +Fax :02.97.93.80.91

Fig29.Equipement electrique

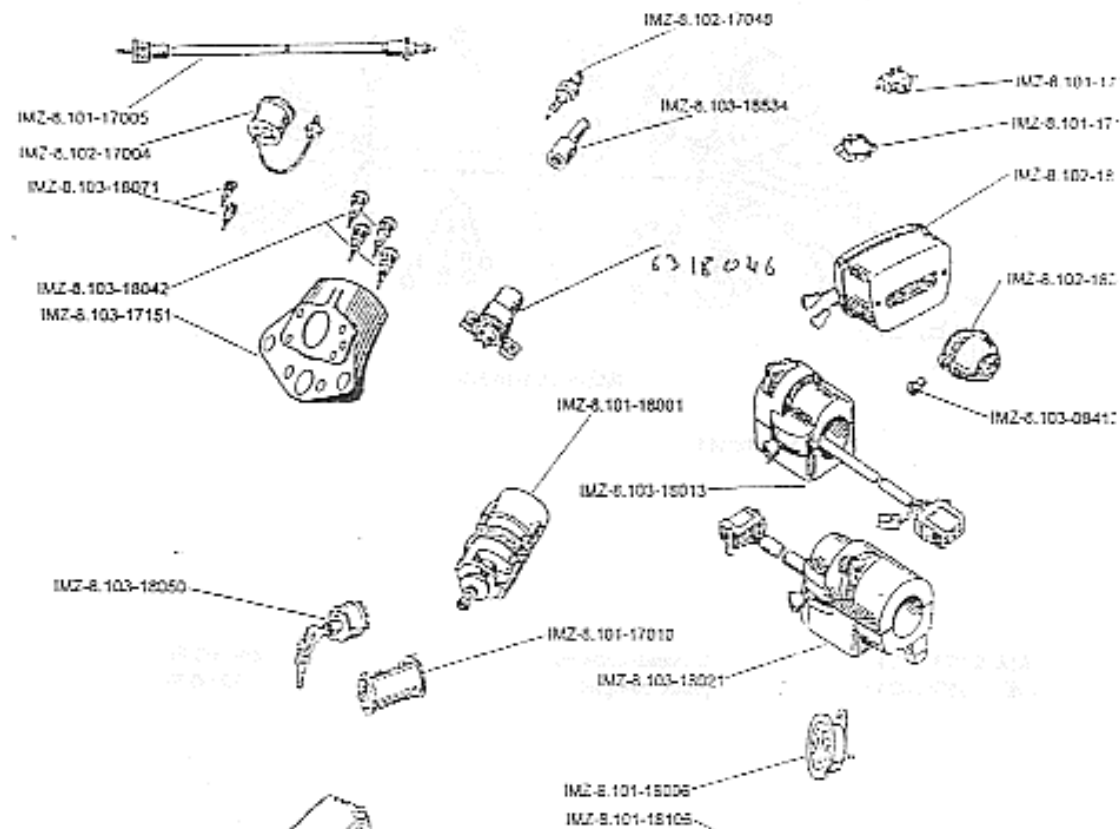

IMZ-S.101-17005	cable de compteur	89.50 Fr
IMZ-S.101-17010	bobine (ancien modele)	210.00 Fr
IMZ-S.101-17021	contacteur de feu stop	105.00 Fr
IMZ-S.101-17127	c/c de contacteur de feu stop AR	18.00 Fr
IMZ-S.101-18001	alternateur 300 W	1250.00 Fr
IMZ-S.101-18006	klaxon	105.00 Fr
IMZ-S.101-18019	batterie (allemande)	245.00 Fr
IMZ-S.101-18106	coupe circuit de masse	70.00 Fr
IMZ-S.102-17004	compteur	280.00 Fr
IMZ-S.102-17048	contacteur de stop avant	105.00 Fr
IMZ-S.102-18007	feu arriere complet	135.00 Fr
IMZ-S.102-18045	clignotant complet	53.00 Fr
IMZ-S.103-08412	ecrou de fixation clignotant	18.00 Fr
IMZ-S.103-17151	couvre phare chrome	53.00 Fr
IMZ-S.103-18013	commodo gauche	210.00 Fr
IMZ-S.103-18021	commodo droit	210.00 Fr
IMZ-S.103-18042	lampe témoin	18.00 Fr
IMZ-S.103-18050	contacteur a clefs	132.50 Fr
IMZ-S.103-18071	porte lampe d'eclairage compteur	18.00 Fr
IMZ-S.103-18834	c/c de contacteur de stop avant	18.00 Fr
63-18046	centrale clignotante	105.00 Fr

Pour la France

URAL
TEAM
OBERHAUSEN

Tel +Fax :02.97.93.80.91

Fig33.Side car

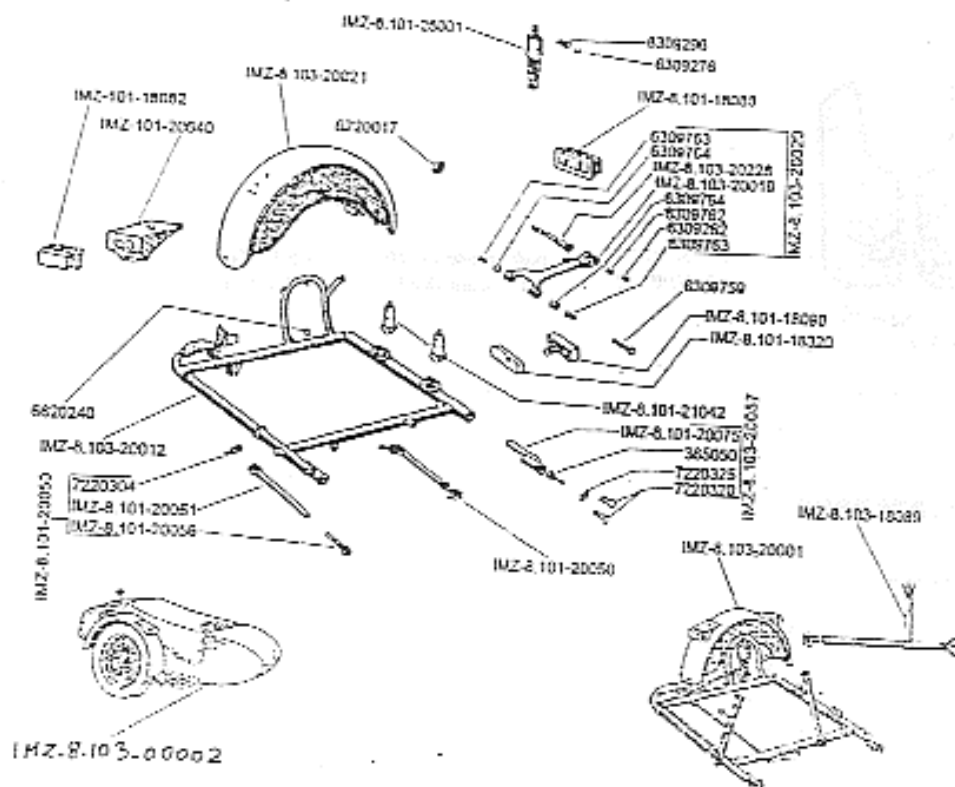

IMZ-8.101-18082	feu avant side car	135.00 Fr
IMZ-8.101-18088	feu arriere side car	135.00 Fr
IMZ-8.101-18090	catadioptré side car	35.00 Fr
IMZ-8.101-18320	c/c de catadioptré	18.00 Fr
IMZ-8.101-20050	avant complet avant/arriere	210.00 Fr
IMZ-8.101-20051	tirant side car cote side	70.00 Fr
IMZ-8.101-20057	fixation AR inferieure sur rotule complete	175.00 Fr
IMZ-8.101-20075	fixation AR inferieure nu	70.00 Fr
IMZ-8.101-20640	support feu side avant et arriere	70.00 Fr
IMZ-8.101-21042	silent bloc de suspension de caisse	280.00 Fr
IMZ-8.101-26001	amortisseur	385.00 Fr
IMZ-8.103-00002	side car complet	6900.00 Fr
IMZ-8.103-18089	faux feu électrique side car	70.00 Fr
IMZ-8.103-20001	chassis de side car complet	2450.00 Fr
IMZ-8.103-20012	chassis nu	1225.00 Fr
IMZ-8.103-20019	bras oscillant	420.00 Fr
IMZ-8.103-20020	bras oscillant complet	560.00 Fr
IMZ-8.103-20021	aile de side car	525.00 Fr
IMZ-8.103-20090	aile de side car complete avec feux	875.00 Fr
365 050	vis speciale de serrage des "cuiller"	35.00 Fr
622 00 17	cache ecrou de roue	35.00 Fr
722 03 25	ecrou serrage "cuiller"	35.00 Fr
722 03 20	"cuiller" (x2)	70.00 Fr
722 03 04	chape fixation tirant /chassis	35.00 Fr

Pour les douilles et silent bloc de bras oscillant, se reporter figure 23.

Pour la France

URAL
TEAM
OBERHAUSEN

Tel +Fax :02.97.93.80.91

Fig30Pare - jambes

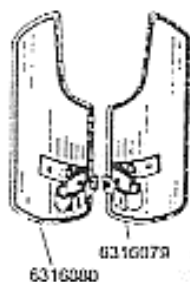

6316079-01 pare jambe gauche 105.00 Fr
 6316080-01 pare jambe droit 105.00 Fr

Fig31.Carenage

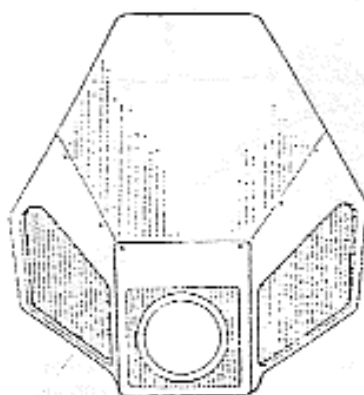

10 0660 1000 carénage gauche 700.00 Fr

Fig32.Equipements side car

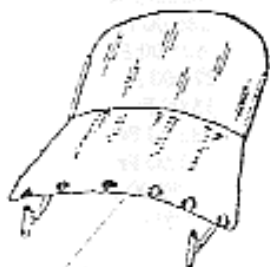

6216032

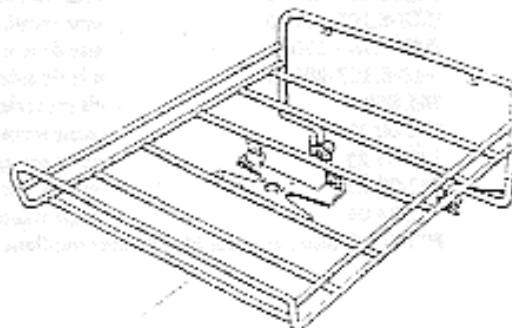

DMZ-8.103-16065

DMZ-8.103-16065 porte bagage side car 390.00 Fr
 62116032 pare brise side car 700.00 Fr

Pour la France

URAL

Tel +Fax :02.97.93.80.91

Fig34.Side car

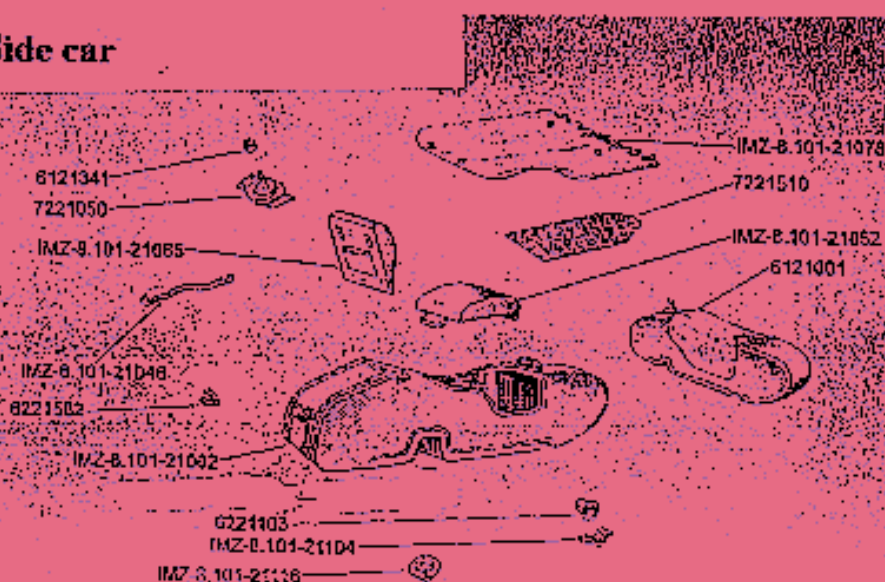

IMZ-8.101-21092	caisse rare	2280.00 Fr
IMZ-8.101-21048	angle de retenue d'ouverture de coffre	35.00 Fr
IMZ-8.101-21052	siège	280.00 Fr
IMZ-8.101-21065	dossier	280.00 Fr
IMZ-8.101-21078	couvre tableau	245.00 Fr
IMZ-8.101-21104	bride fixation avant de cuisse	70.00 Fr
IMZ-8.101-21116	siège de silent bloc de caisse	70.00 Fr
612 10 01	caisse complete	4200.00 Fr
612 13 41	ecrou de porte roue de secours	70.00 Fr
622 15 62	c/c de bride de fixation avant de cuisse	53.00 Fr
722 10 50	support de pompe	35.00 Fr
722 15 10	porte roue de secours	140.00 Fr
	tapis de sol c/c	105.00 Fr

Fig35.Frein side car

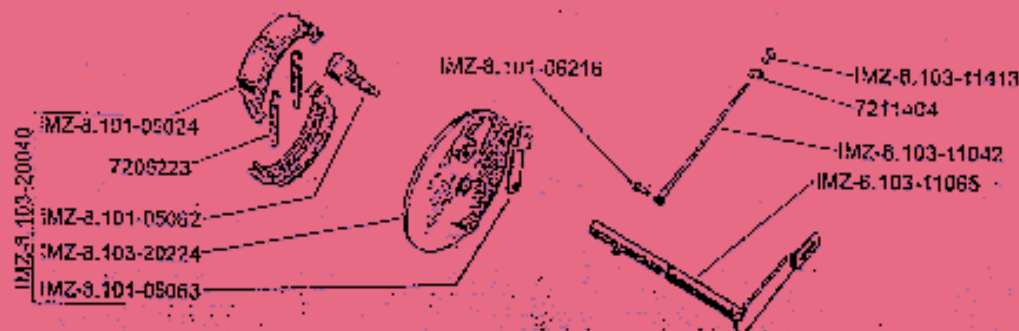

IMZ-8.101-05062	came de frein	70.00 Fr
IMZ-8.101-05063	levier de came	53.00 Fr
IMZ-8.101-06024	segments de frein (x2)	145.00 Fr
IMZ-8.101-06216	goupille axe de levier de came	18.00 Fr
IMZ-8.103-11042	tringle de renvoi	70.00 Fr
IMZ-8.103-11065	renvoi de frein moto->side	210.00 Fr
IMZ-8.103-11413	ecrou de réglage	18.00 Fr
IMZ-8.103-20040	flasque de frein complet	420.00 Fr
IMZ-8.103-20224	flasque nu	175.00 Fr
720 62 23	ressorts (x2)	36.00 Fr
721 14 04	douille d'ecrou de réglage	18.00 Fr

Pour la France

URAL
TEAM
OBERHAUSEN

Tel + Fax : 02.97.93.80.91